

I

Invenții

Protecția juridică a invențiilor în Republica Moldova se asigură în temeiul Legii privind brevetele de invenție nr. 461-XIII din 18 mai 1995, modificată și completată prin: Legea nr. 788 din 26.03.1996 și Legea nr. 1079-XIV din 23.06.2000.

În conformitate cu această lege, brevetele de invenție sunt eliberate de AGEPI și certifică prioritatea, calitatea de autor și dreptul exclusiv al titularilor de brevete asupra invențiilor. O invenție este brevetabilă, dacă este nouă, rezultă dintr-o activitate inventivă și este susceptibilă de aplicare industrială.

Cererea de brevet se depune la AGEPI de către orice persoană care dispune de dreptul de a solicita brevet, personal sau prin reprezentant în proprietate industrială, și trebuie să includă documentele prevăzute în art. 10(2), (3) din Lege.

În BOPI se publică date privind cererile de brevet depuse, brevetele de invenție acordate și brevetele eliberate conform procedurii naționale.

The legal protection of inventions in the Republic of Moldova is afforded on the basis of the Law on Patents for Inventions No 461-XIII of May 18, 1995, amended and completed by the Law No 788 of March 26, 1996 and the Law No 1079-XIV, of June 23, 2000.

In accordance with this Law, the patents on inventions are granted by the AGEPI and shall attest to the priority date, the authorship and the exclusive right of patent owners in the invention. An invention may be patented if it is new, if it involves an inventive step and if it is susceptible of industrial application.

The patent application shall be filed with the Agency directly or through a representative in industrial property, by any person to whom the right in the patent belongs and shall contain the documents provided in Art. 10(2), (3) of the Law.

Data concerning the filed patent applications, the inventions according to which patents are granted and issued in accordance with the national procedure are published in the BOPI.

**CODURILE INID PENTRU IDENTIFICAREA DATELOR
BIBLIOGRAFICE REFERITOARE
LA INVENȚII**

- (11) Numărul brevetului
 (13) Codul tipului de document conform normei ST. 16 OMPI
 (21) Numărul depozitului
 (22) Data depozitului
 (23) Data priorității de expoziție
 (31) Numărul cererii prioritare
 (32) Data depozitului cererii prioritare
 (33) Țara cererii prioritare, codul conform normei ST. 3 OMPI
 (41) Data publicării cererii: numărul BOPI, anul
 (45) Data publicării hotărârii de acordare a brevetului: numărul BOPI, anul
 (48) Data publicării cererii / brevetului corectat
 (51) Clasificarea Internațională de Brevete
 (54) Titlul invenției
 (56) Lista documentelor referitoare la stadiul anterior
 (57) Rezumatul sau revendicările
 (62) Numărul și data depunerii cererii anterioare la care prezentul document este divizionar
 (71) Numele / denumirea solicitantului (solicitanților), codul țării conform normei ST. 3 OMPI
 (72) Numele inventatorului (inventatorilor), codul țării conform normei ST. 3 OMPI
 (73) Numele / denumirea titularului (titularilor), codul țării conform normei ST. 3 OMPI
 (74) Numele reprezentantului în proprietate industrială
 (85) Data deschiderii fazei naționale în conformitate cu PCT
 (86) Cerere internațională (regională sau PCT): numărul și data
 (87) Publicarea cererii internaționale (regionale sau PCT): numărul și data
 (10)* Titlul de protecție al fostei U.R.S.S. (indicarea verbală a documentului, numărul documentului, codul țării)
 (30)* Date referitoare la prioritatea cererilor înregistrate la oficiul de brevete al fostei U.R.S.S. (numărul documentului, data depozitului, codul țării)

**SECȚIUNILE CLASIFICĂRII
INTERNAȚIONALE DE BREVETE**

- A - Necesități curente ale vieții
 B - Tehnici industriale diverse. Transport
 C - Chimie și metalurgie
 D - Textile și hârtie
 E - Construcții fixe
 F - Mecanică. Iluminat. Încălzire. Armament. Exploziv
 G - Fizică
 H - Electricitate

**INID CODES FOR BIBLIOGRAPHIC DATA
IDENTIFICATION CONCERNING THE
INVENTIONS**

- (11) Number of the patent
 (13) Kind-of-document code according to WIPO Standard ST. 16
 (21) Number of the application
 (22) Filing date of the application
 (23) Date of exhibition priority
 (31) Number of the priority application
 (32) Filing date of the priority application
 (33) Country of the priority application, code in accordance with WIPO Standard ST. 3
 (41) Date of publication of the application: BOPI number, year
 (45) Date of publication of patent granting decision: BOPI number, year
 (48) Date of publication of the corrected application/patent document
 (51) International Patent Classification
 (54) Title of the invention
 (56) List of prior art documents
 (57) Abstract or claims
 (62) Number and filing date of an earlier patent application from which the present patent document has been divided up
 (71) Name of the applicant(s), code of the country, in accordance with WIPO Standard ST. 3
 (72) Name of the inventor(s) code of the country, in accordance with WIPO Standard ST. 3
 (73) Name of the holder(s), code of the country, in accordance with WIPO Standard ST. 3
 (74) Name of the representative in industrial property
 (85) Date of introducing the national procedure under the PCT
 (86) International application (regional or under the PCT): number and filing date
 (87) International publication (regional or under the PCT): number and publication date
 (10)* Title of protection of the former USSR (verbal designation of the document, number of the document, code of the country)
 (30)* Priority data of the applications registered with the patent office of the former USSR (number of the document, application filing date, code of the country)

**INTERNATIONAL PATENT
CLASSIFICATION SECTIONS**

- A - Human necessities
 B - Performing operations. Transporting
 C - Chemistry. Metallurgy
 D - Textiles. Paper
 E - Fixed constructions
 F - Mechanical engineering. Lighting. Heating. Weapons. Blasting
 G - Physics
 H - Electricity

**CODURILE NORMALIZATE OMPI
PENTRU IDENTIFICAREA TIPURILOR
DE DOCUMENTE DE BREVET DE
INVENȚIE, CONFORM NORMEI ST. 16**

- A** – primul nivel de publicare: cerere de brevet de invenție publicată, neexaminată.
- B1** – al doilea nivel de publicare: cerere de brevet de invenție publicată, examinată (se aplică în cazul când documentul cu codul A n-a fost publicat).
- B2** – al doilea nivel de publicare: cerere de brevet de invenție publicată, examinată (se aplică în cazul când documentul cu codul A a fost publicat).
- C1** – al treilea nivel de publicare: descrierea brevetului de invenție (se aplică pentru publicare când documentul cu codul B1, B2 n-a fost publicat).
- C2** – al treilea nivel de publicare: descrierea brevetului de invenție (se aplică pentru publicarea care succede documentul cu codul B1, B2).
- F1** – al doilea nivel de publicare: publicarea hotărârii de acordare a brevetului de invenție pe răspunderea solicitantului, fără examinarea în fond (se aplică pentru publicare când documentul cu codul A n-a fost publicat).
- F2** – al doilea nivel de publicare: publicarea hotărârii de acordare a brevetului de invenție pe răspunderea solicitantului, fără examinarea în fond (se aplică pentru publicarea care succede documentul cu codul A).
- G1** – al treilea nivel de publicare: descrierea brevetului de invenție eliberat pe răspunderea solicitantului, fără examinarea în fond (se aplică pentru publicare când documentul cu codul F1, F2 n-a fost publicat).
- G2** – al treilea nivel de publicare: descrierea brevetului de invenție, eliberat pe răspunderea solicitantului, fără examinarea în fond (se aplică pentru publicarea care succede documentul cu codul F1, F2).

**WIPO NORMALIZED CODES FOR
IDENTIFICATION OF THE KIND OF PATENT DOCU-
MENTS IN ACCORDANCE WITH
THE STANDARD ST. 16**

- A** – 1 st level of publication: published patent application, unexamined.
- B1** – 2 nd level of publication: published patent application, examined (is applied in case the A-coded document has not been published).
- B2** – 2 nd level of publication: published patent application, examined (A published).
- C1** – 3 rd level of publication: patent specification (B1, B2 not published).
- C2** – 3 rd level of publication: patent specification (B1, B2 published).
- F1** – 2 nd level of publication: publication of decision of granting a patent at the applicant's responsibility, without substantive examination (A not published).
- F2** – 2 nd level of publication: publication of decision of granting a patent at the applicant's responsibility, without substantive examination (A published).
- G1** – 3 rd level of publication: patent specification granted at the applicant's responsibility, without substantive examination (F1, F2 not published).
- G2** – 3 rd level of publication: patent specification granted at the applicant's responsibility, without substantive examination (F1, F2 published).

**CODURILE OMPI PENTRU CODIFICAREA
TITLURILOR INFORMAȚIILOR REFERITOARE LA
INVENȚII PUBLICATE ÎN BULETINUL OFICIAL
CONFORM NORMEI ST. 17**

**WIPO CODES ON CODING OF HEADINGS
OF INFORMATION CONCERNING INVENTIONS MADE
IN THE OFFICIAL BULLETIN
OF INDUSTRIAL PROPERTY IN ACCORDANCE WITH
THE STANDARD ST. 17**

AZ1A	Lista cererilor de brevet de invenție depuse, aranjate în ordinea numerelor de depozit	AZ1A	Numerical index of filed patent applications
AZ1A	Lista cererilor de brevet de invenție depuse, aranjate în ordinea claselor CIB	AZ1A	Subject index of filed patent applications
AZ1A	Lista cererilor de brevet de invenție depuse, aranjate în ordinea alfabetică a numelor solicitanților	AZ1A	Name index of applicants of filed patent applications
BZ9A	Cereri de brevet de invenție publicate	BZ9A	Published patent applications
BZ9A	Lista cererilor de brevet de invenție publicate, aranjate în ordinea numerelor de depozit (semestrial)	BZ9A	Numerical index of published patent applications (half-yearly)
BZ9A	Lista cererilor de brevet de invenție publicate, aranjate în ordinea claselor CIB (semestrial)	BZ9A	Subject index of published patent applications (half-yearly)
BZ9A	Lista cererilor de brevet de invenție publicate, aranjate în ordinea alfabetică a numelor solicitanților (semestrial)	BZ9A	Name index of applicants of published patent applications (half-yearly)
FF9A	Brevete de invenție acordate	FF9A	Granted patents for inventions
FF9A	Lista brevetelor de invenție acordate, aranjate în ordinea numerelor de brevete (semestrial)	FF9A	Numerical index of granted patents for inventions (half-yearly)
FF9A	Lista brevetelor de invenție acordate, aranjate în ordinea claselor CIB (semestrial)	FF9A	Subject index of granted patents for inventions (half-yearly)
FF9A	Lista brevetelor de invenție acordate, aranjate în ordinea alfabetică a numelor inventatorilor (semestrial)	FF9A	Name index of inventors of granted patents for inventions (half-yearly)
FF9A	Lista brevetelor de invenție acordate, aranjate în ordinea alfabetică a numelor titularilor (semestrial)	FF9A	Name index of patent owners of granted patents for inventions (half-yearly)
FG9A	Lista brevetelor de invenție eliberate	FG9A	List of granted patents for inventions

BZ9A Cereri de brevet

Publicarea în BOPI a cererilor de brevet de invenție asigură solicitantului o protecție provizorie, în condițiile prevăzute de art. 26 din Legea nr. 461/1995 privind brevetele de invenție, modificată și completată prin: Legea nr. 788 din 26.03.1996 și Legea nr. 1079-XIV din 23.06.2000. Descrierile cererilor de brevet de invenție, ale căror rezumate sunt publicate în numărul de față, se află în biblioteca AGEPI – accesibile publicului – și pot fi consultate direct sau se pot comanda copii, contra cost.

Datele privind depozitele internaționale înregistrate conform Tratatului PCT, la care Republica Moldova este parte, se publică în limba engleză în săptămânalul PCT GAZETTE. Săptămânalul, editat pe suport electronic, include datele bibliografice, rezumatul și desenele, după caz. Săptămânalul este expus în biblioteca AGEPI, accesibil publicului. Descrierile cererilor internaționale de brevet de invenție ale căror rezumate sunt publicate în PCT GAZETTE se află în biblioteca AGEPI, accesibile publicului, și pot fi consultate direct sau se pot comanda copii, contra cost.

Datele privind depozitele de brevete eurasiatice înregistrate conform Convenției privind brevetul eurasiatic, la care Republica Moldova este parte, se publică în limba rusă în Buletinul Oficiului Eurasiatic de Brevete (BOPI). Buletinul include datele bibliografice, rezumatul și desenele, după caz. Buletinul este expus de asemenea în biblioteca AGEPI, accesibil publicului. Descrierile cererilor și ale brevetelor de invenție eurasiatice se află la biblioteca AGEPI.

Publication of patent applications in the BOPI, provides for the applicant a provisional protection in accordance with Article 26 of the Law on Patents for Inventions No 461/1995, amended and completed by the Law No 788 of March 26, 1996 and the Law No 1079-XIV, of June 23, 2000. Descriptions of the patent applications, the abstracts of which are published in this Official Bulletin issue, are available to the public in the AGEPI library and may be consulted directly or copies may be ordered for payment of an additional fee.

Data concerning the international applications under the PCT to which the Republic of Moldova is party, are published in English in the weekly PCT GAZETTE. The weekly published on the electronic carrier includes bibliographic data, abstracts and drawings, if necessary. The weekly is available for public in the AGEPI library. Descriptions of the international patent applications, the abstracts of which are published in the PCT GAZETTE are present in the AGEPI library, available for public, and may be consulted directly or copies may be ordered for payment of an additional fee.

Data concerning the Eurasian patent applications registered in accordance with the Eurasian Patent Convention (EAPC), to which the Republic of Moldova is party, are published in Russian in the Official Bulletin of the Eurasian Patent Office. It includes the bibliographic data, abstracts and drawings, if necessary. The Official Bulletin is also available for public in the AGEPI library. Descriptions of the Eurasian applications and patents for inventions are available in the AGEPI library.

(21) a 2000 0140 (13) A

(51)⁷ A 01 C 11/04, 23/02

(22) 2000.08.08

(71)(72) POPOVICI Gheorghe, MD; GHERȘTEGA Gheorghe, MD; POPOVICI Tamara, MD

(54) **Mașină pentru sădirea butașilor de culturi multianuale**

(57) Invenția se referă la mașinile destinate pentru sădirea butașilor în cuiburi adânci, în special pentru butași de viță de vie.

Mașina pentru sădirea butașilor de culturi multianuale include un mecanism pentru formarea cuiburilor adânci în sol, pompă de apă, scaun, capacitate pentru materialul de sădit și brăzdar de mușuroit. Noutatea invenției constă în aceea că mecanismul pentru formarea cuiburilor în sol este executat în formă de mecanism rotativ cu trei ace acționat printr-o transmisie prin lanț de la roțile conducătoare ale tractorului, iar pentru strângerea și fixarea butașilor în spatele mecanismului rotativ sunt instalate două roți. Rezultatul constă în simplificarea construcției și în ridicarea calității de sădire a butașilor.

Revendicări: 3

Figuri: 4

*
* *

(54) **Machine for planting perennial crop cuttings**

(57) The invention relates to machines, meant for subsoil planting of cuttings, especially for vine cuttings.

The machine for planting perennial crop cuttings includes a mechanism for subsoil hole formation, a water pump, a seat, a capacity for the planting material and a hilling opener. Novelty of the invention consists in that the mechanism for subsoil hole formation into the soil is made in the form of a rotatable mechanism with three needles, set in motion by the chain transmission of the tractor drive, wheels, and for cuttings clamp and fixation behind the rotatable mechanism there are installed two wheels.

The result consists in the simplification of the construction and in increasing the cuttings planting quality.

Claims: 3

Fig.: 4

(21) a 2000 0139 (13) A

(51)⁷ A 01 C 23/02

(22) 2000.08.08

(71)(72) POPOVICI Gheorghe, MD; DÂNTU Sergiu, MD; POPOVICI Tamara, MD; GHERȘTEGA Gheorghe, MD; BESCHIERU Vladimir, MD

(54) **Procedeu și instalație pentru formarea cuiburilor adânci în sol**

(57) Invenția se referă la domeniul mecanizării agriculturii, și anume la tehnologiile și mașinile pentru introducerea lichidelor în cuiburi adânci în sol.

Procedeele de formare a cuiburilor adânci în sol prin simpla rostogolire a mecanismului rotativ se caracterizează prin aceea că mecanismul rotativ se rotește forțat și cu un avans față de simpla rostogolire, fără să-și schimbe viteza de translație.

Instalația pentru formarea cuiburilor adânci în sol conține un mecanism rotativ cu burghiuri pentru formarea cuiburilor prin simpla rostogolire și un dispozitiv de injectare a lichidului, în care mecanismul rotativ este înzestrat cu un sistem de acționare printr-o transmisie prin lanț, care produce rotirea forțată și cu un avans al mecanismului rotativ față de simpla rostogolire, iar raportul de transmisie u al transmisiei prin lanț se determină din relația $u=1/k$, unde k este avansul mecanismului rotativ față de simpla rostogolire.

Rezultatul constă în formarea cuiburilor adânci cu partea de sus și partea de jos aproximativ egale, ceea ce permite de a utiliza mai rațional partea de jos a cuibului pentru diverse tehnologii agricole.

Revendicări: 2

Figuri: 3

*
* *

(54) **Process and installation for subsoil hole formation**

(57) The invention relates to the agricultural mechanization field, namely to the technologies and machines for liquid introduction into subsoil holes.

The process for subsoil hole formation by simple rolling of the rotatable mechanism is characterized by the fact that the rotatable mechanism rotates forced and with an advance about the simple rolling, without changing the translation motion speed.

The installation for subsoil hole formation contains a rotatable mechanism with augers for hole formation by simple rolling and a liquid injection device, wherein the rotatable mechanism is provided with a driving system by a chain transmission, producing a forced rotation and with an advance of the rotatable mechanism about the simple rolling, and the transmission ratio u of the chain transmission is determined from the relation $u=1/k$, where k is the advance of the rotatable mechanism about the simple rolling.

The result consists in the subsoil hole formation with nearly equal upper and lower parts, that allows to make the most efficient use of the hole lower part for diverse agricultural technologies.

Claims: 2

Fig.: 3

unghi mai mic sau egal cu 45° față de verticală. Cotul este prevăzut cu un amortizator în formă de manșon de cauciuc și cu un limitator al rotației în jos. Plăcile de fixare pot fi fixate, de asemenea, pe stâlpul vertical al secției intermediare și în oricare dintre pozițiile indicate ale plăcilor de fixare pot fi două poziții ale opritorului: pe același stâlp vertical sau pe altul.

Rezultatul constă în excluderea arcurilor din dispozitivul de fixare, în asigurarea rigidității de fixare prin blocarea elementului de fixare din exterior și în ușurința scoaterii dispozitivului din poziția de fixare.

Revendicări: 3

Figuri: 6

*
* *

(21) **a 2001 0105 (13) A**

(51)⁷ **A 01 M 7/00**

(22) 2001.04.19

(71) INSTITUTUL DE CERCETĂRI ȘTIINȚIFICE ȘI CONSTRUCȚII TEHNOLOGICE PENTRU MECANIZAREA ȘI ELECTRIFICAREA COMPLEXULUI AGROINDUSTRIAL, MD

(72) HĂBĂȘESCU Ion, MD; SCHIBIȚCHI Victor, MD; GAINA Anton, MD; ZADOROJNÎI Boris, MD; OLEXIUC Anatolie, MD

(54) **Rampă a mașinii de stropit**

(57) Invenția se referă la industria construcțiilor de mașini agricole, și anume la o rampă a mașinii de stropit, alcătuită din secții strânse manual în poziția de transport și destinată pentru folosirea în mașini de stropit remorcate sau suspendate pentru protecția chimică a plantelor.

Rampa mașinii de stropit conține pe părțile laterale secțiile intermediare și marginale și un dispozitiv de fixare reciprocă a lor, care include plăci de fixare, fixate pe părțile laterale ale stâlpului vertical al secției marginale, și un opritor, fixat pe stâlpul vertical conjugat al secției intermediare, având un ax cu cot, amplasat în poziție orizontală, cotul fiind îndoit sub un unghi drept față de ax și având posibilitate de rotație în poziția de blocare, după partea posterioară a stâlpului vertical al secției marginale, în care el este amplasat cu înclinare în jos sub un

(54) **Spray boom**

(57) The invention refers to the agricultural machinery industry, namely to a spray boom, consisting of sections with manual fold in transport position and meant for use in mounted and trailer-mounted sprayers, for plant chemical protection.

The spray boom contains, on the lateral sides, intermediate and marginal sections and a device for mutual fixation thereof, which includes fixing plates, fixed onto the lateral sides of the vertical post of the marginal section, and a stopper, fixed on the conjugate vertical post of the intermediate section, having an axle with bend, placed in horizontal position, the bend being bent at a right angle with the axle and having the possibility of rotating in blocking position, behind the backside of the vertical post of the marginal section, wherein it is placed with inclination downwards at an angle smaller or equal to 45° about the vertical. The bend is provided with a shock-absorber in the form of the rubber sleeve and a rotation limiter downwards. The fixing plates may also be fixed onto the vertical post of the intermediate section and in any of the indicated positions of the fixing plates may be two positions of the stopper: on the same vertical post or on the other one.

The result consists in excluding the springs from the fixing device, in providing the fixation

rigidity by blocking the fixing member outside and in the easiness of removing the device from the fixed position.

Claims: 3

Fig.: 6

(21) **a 2001 0122 (13) A**

(51)⁷ **A 21 D 2/00, 2/36, 8/00, 2/02**

(22) 2001.05.03

(71) PURICE Georgeta, MD; UNIVERSITATEA TEHNICĂ AMOLDOVEI, MD

(72) PURICE Georgeta, MD; CICALA Tatiana, MD

(54) **Compoziție și procedeu de preparare a pâinii**

(57) Invenția se referă la industria de panificație, în special la o compoziție și un procedeu de preparare a pâinii.

Esența invenției constă în aceea că compoziția de preparare a pâinii conține făină de grâu, drojdie, sare, zahăr, ulei vegetal, lecitină, component de soia și apă.

Procedeu de preparare a pâinii include prepararea aluatului prin amestecarea făinii de grâu, drojdiilor, sării, zahărului, uleiului vegetal, apei și componentului de soia, care se introduce în aluat în ultimul rând. Frământarea aluatului se efectuează prin procedeu mono- sau bifazic. Apoi aluatul se supune fermentării, divizării în semifabricate, dospirii și coacerii.

Rezultatul invenției constă în micșorarea duratei de preparare a aluatului, majorarea conținutului de proteine de soia, pectină și lecitină și ameliorarea indicilor organoleptici.

Revendicări: 1

*

* *

(54) **Composition and process for bread preparation**

(57) The invention refers to the baking industry, in particular to a composition and a process for bread preparation.

Summary of the invention consists in that the composition for bread preparation contains wheat flour, yeast, salt, sugar, vegetable oil, lecithin, soya component and water.

The process for bread preparation includes preparation of the dough by mixing the wheat flour, yeast, salt, sugar, vegetable oil, lecithin,

water and soya component, which is introduced into the dough in the last place. Kneading of the dough is carried out by mono- or biphasic method. Afterwards, the dough is subjected to fermentation, division thereof into half-finished products, leaven and baking.

The result of the invention consists in decreasing the dough preparation time, in increasing the content of soya proteins, lecithin and pectin and in improving the organoleptic indexes.

Claims: 1

(21) **a 2001 0104 (13) A**

(51)⁷ **A 24 B 3/18**

(22) 2001.04.19

(71)(72) PANFIL Gheorghe, MD; ROȘIOR Petru, MD

(54) **Procedeu de prelucrare a tutunului în procesele de capoșare și stripsare**

(57) Invenția se referă la industria tutunului, și anume la un procedeu de tăiere a frunzelor de tutun la capoșare înainte de stripsarea lor.

Procedeu constă în așezarea orientată a frunzelor de tutun în păpuși, tăierea vârfurilor la capoșarea și stripsarea bazei frunzelor de tutun. Noutatea invenției constă în aceea că așezarea frunzelor de tutun în păpuși pentru tăierea vârfurilor se execută astfel, încât nervurile centrale ale frunzelor de tutun să formeze un unghi ascuțit cu linia de tăiere a vârfurilor, grosimea nervurii centrale în locul tăierii fiind de până la 2 mm, iar frunzele de tutun se așează în păpuși atât întinse, cât și îndoite în jurul nervurii centrale.

Rezultatul constă în reducerea consumului de energie la stripsare și în mărirea volumului de tutun de prima fracție.

Revendicări: 2

Figuri: 6

*

* *

(54) **Process for tobacco processing in the strips and tips cutting processes**

(57) The invention refers to the tobacco industry, namely to a process for cutting tobacco leaves prior to cutting thereof into strips.

The process consists in the oriented laying of tobacco leaves in bundlings, cutting of tips by

cutting tobacco leaves bases into strips. Novelty of the invention consists in that laying of tobacco leaves in bundlings for tip cutting is carried out so that the central nerves of tobacco leaves should from an acute angle with the tip cutting line, the thickness of the central nerve in the cutting place being up to 2 mm and laying of tobacco leaves in bundlings is carried out both open and bent around the central nerve. The result consists in reducing the power consumption in the strips cutting process and in increasing the tobacco volume of the first fraction.

Claims: 2

Fig.: 6

Summary of the invention consists in that the proposed process includes extraction of the seeds *Trigonella foenum-greacum L.* with aqueous solution of 50% methanol by boiling. The obtained extract is evaporated. The remained aqueous residue is boiled with acetone. The solvents are evaporated up to obtaining of a dry residue, which is washed with acetone, filtered and dried.

The result of the invention consists in increasing the yield of the final product and in the simplification of the process.

Claims: 1

- (21) **a 2001 0114 (13) A**
 (51)⁷ **C 07 J 71/00**
 (22) 2001.04.26
 (71) INSTITUTUL DE GENETICĂ AL ACADEMIEI DE ȘTIINȚE A REPUBLICII MOLDOVA, MD
 (72) CHINTEA Pavel, MD; MASCENCO Natalia, MD; BALAȘOVA Natalia, RU; MASLOVA Alexandra, RU; TAREEVA Marina, RU
 (54) **Procedeu de obținere a 22-O-hidroxifurostanolilor**
 (57) Invenția se referă la chimia bioorganică și poate fi utilizată în agricultură la tratarea semințelor înainte de semănat. Esența invenției constă în aceea că procedeul propus include extragerea semințelor de *Trigonella foenum-greacum L.* cu soluție apoasă de metanol de 50% prin fierbere. Extractul obținut se evaporază. Reziduul apos rămas se fierbe cu acetona. Solvenții se evaporază până la obținerea unui reziduu uscat, care se spală cu acetona, se filtrează și se usucă. Rezultatul invenției constă în sporirea randamentului produsului final și în simplificarea procedeuului.

Revendicări: 1

*
* *

- (54) **Process for obtaining the 22-O-hydroxyfurostanols**
 (57) The invention refers to the bio-organic chemistry and may be used in agriculture for seed presowing treatment.

- (21) **a 2001 0112 (13) A**
 (51)⁷ **F 23 D 14/18**
 (22) 2001.04.25
 (71) UNIVERSITATEA DE STAT DIN MOLDOVA, MD
 (72) SAJIN Tudor, MD; CRĂCIUN Alexandru, MD; BOTEZ Cleopatra, RO
 (54) **Procedeu și dispozitiv de ardere a combustibilului**
 (57) Invenția se referă la domeniul energiei, în special la tehnologiile și dispozitivele de ardere a combustibilului sub acțiunea câmpului electric. Procedeul constă în amestecarea combustibilului cu oxidantul, aprinderea și arderea amestecului în flacără, în care, conform invenției, arderea amestecului se realizează sub acțiunea unui câmp electric rotativ transversal flăcării și direcției de curgere a jetului de combustibil cu oxidant, unghiul de deschidere și viteza căruia se reglează prin reglarea intensității câmpului, iar intensitatea micșorării degajării de căldură de către flacără - prin reglarea frecvenței de rotație a câmpului. Dispozitivul pentru realizarea procedeuului de ardere a combustibilului constă din cel puțin un arzător cu ajutorul conectat la pământ, dotat cu un sistem de electrozi conectați la o sursă de înaltă tensiune și montați în ambrazura focarului, în care, conform invenției, sistemul de electrozi este montat în focar în zona de extindere a flăcării arzătorului și este executat în formă de două tije metalice, instalate paralel și diametral opuse în raport cu axul longitudinal al ajutorului arzătorului cu posibilitatea rotației în jurul axului, legate

cinetic cu un electromotor cu turații reglabile și conectate printr-un sistem mobil de comutare la borna negativă a sursei de înaltă tensiune - una dintre tije și la borna pozitivă - cealaltă tijă, iar sursa este dotată cu un regulator al tensiunii de alimentare a sistemului de electrozi.

Rezultatul constă în posibilitatea de reglare a caracteristicilor geometrice, cinetice și termice ale flăcării.

Revendicări: 2

Figuri: 2

*
* *

(54) **Process and device for fuel burning**

(57) The invention refers to the field of power engineering, in particular to the technologies and devices for fuel burning under the action of electric field.

The process consists in mixing the fuel and the oxidant, firing and flame of the mixture, wherein, according to the invention, burning of the mixture is realized under the action of a rotary electric field transversal to the flame and flow direction of the fuel jet with the oxidant, the opening angle and the speed of which is

controlled by controlling the intensity of the field, and the decrease intensity of heat emission by the flame – by controlling the field rotational speed.

The device for realization of the process for fuel burning consists at least of a burner with earthed nozzle, provided with a system of electrodes, connected to a high voltage source and installed into the furnace embrasure, wherein, according to the invention, the electrode system is mounted into the furnace in the burner flame expansion zone and is made in the form of two metallic rods, installed in parallel and diametrically opposite about the longitudinal axis of the burner nozzle with the possibility of rotating around the axis, kinetically joined with the electric motor with adjustable rotations and connected by means of a mobile system of shifting to the negative output of the high voltage source – one of the rods and to the positive output – the other rod, and the source is provided with an electrode system supply voltage regulator.

The result consists in the possibility of adjusting the geometrical, kinetic and thermal responses of the flame.

Claims: 2

Fig.: 2

FF9A Brevete de invenție acordate

Orice persoană interesată are dreptul să ceară, în scris și motivat, la AGEPI revocarea în tot sau în parte a hotărârii de acordare a brevetului în termen de 6 luni de la 31 octombrie 2002 pentru neîndeplinirea cel puțin a uneia dintre condițiile prevăzute de art. 4-8 din Legea nr. 461/1995 privind brevetele de invenție, modificată și completată prin: Legea nr. 788 din 26.03.1996 și Legea nr. 1079-XIV din 23.06.2000.

Any person concerned may file with the AGEPI a written reasoned declaration of opposition to any decision to grant a patent within six months as from October 31, 2002 if any one of the conditions set out in Articles 4 to 8 of the Law on Patents for Inventions No 461/1995, amended and completed by the Law No 788 of March 26, 1996 and the Law No 1079-XIV of June 23, 2000, has not been met.

- (11) 2015 (13) F2
 (51)⁷ A 01 G 9/24
 (21) a 2000 0209
 (22) 2000.12.15
 (71)(72)(73) SPÎNU Valeriu, MD
 (54) **Procedeu de cultivare combinată a ciupercilor și plantelor și instalație pentru realizarea lui**

- (57) Invenția se referă la agricultură, în particular la un procedeu de cultivare a ciupercilor și plantelor, precum și la instalație pentru realizarea acestuia.

Procedeul prevede cultivarea ciupercilor și plantelor în camere învecinate și efectuarea recirculării aerului cu o intensitate controlată între aceste camere. Intensitatea recirculării aerului se determină din relațiile:

$$S_z = M_s \cdot N_{sa} \cdot t_2/t_1, \text{ m}^3/\text{min};$$

$$S_n = M_s \cdot 0,5N_{sa} \cdot t_1/t_2, \text{ m}^3/\text{min},$$

unde:

S_z - intensitatea recirculării aerului între camere pe parcursul zilei;

S_n - intensitatea recirculării aerului între camere pe parcursul nopții;

M_s - masa substratului în camera de cultivare a ciupercilor, t;

N_{sa} - norma optimă a schimbului de aer necesară pentru cultivarea ciupercilor, 1...3 m³/min/t;

t_1 - temperatura aerului în camera de cultivare a ciupercilor, °C;

t_2 - temperatura aerului în camera de cultivare a plantelor, °C.

Instalația pentru cultivarea combinată a ciupercilor și plantelor conține două camere învecinate: camera pentru cultivarea ciupercilor și camera pentru cultivarea plantelor, sistem de recirculare a aerului între camerele menționate dirijat de un bloc de comandă și măsurare cu traductoare de temperatură și canale de recirculare a aerului amplasate în părțile de sus și de jos ale peretelui ce desparte camerele pentru cultivarea ciupercilor și plantelor. Canalul de recirculare a aerului amplasat în partea de jos este dotat suplimentar cu un ventilator pentru refularea și aspirația aerului din camera pentru cultivarea ciupercilor în camera pentru cultivarea plantelor și cu un dispozitiv de încălzire. Acoperișul camerei pentru cultivarea ciupercilor este confecționat din materiale termoizolante, transparente pentru razele solare

în proporție de 3...10%, în afară de aceasta, în cameră sunt amplasate elemente termoacumulative.

Revendicări: 2

Figuri: 1

*
* *

- (54) **Process for combined cultivation of mushrooms and plants and installation for realization thereof**

- (57) The invention refers to agriculture, in particular to a process for cultivation of mushrooms and plants as well as to the installation for realization thereof.

The process provides for the cultivation of mushrooms and plants in adjacent chambers and realization of air recirculation between such chambers. Intensity of air recirculation is determined by the relations:

$$S_d = M_s \cdot N_{ac} \cdot t_2/t_1, \text{ m}^3/\text{min};$$

$$S_n = M_s \cdot 0,5N_{ac} \cdot t_1/t_2, \text{ m}^3/\text{min},$$

where:

S_d – intensity of air recirculation between the chambers during the day;

S_n – intensity of air recirculation between the chambers during the night;

M_s – mass of substrate in the chamber for cultivation of mushrooms, t;

N_{ac} – the optimal norm of air change necessary for cultivation of mushrooms, 1...3 m³/min/t;

t_1 – air temperature in the chamber for cultivation of mushrooms, °C;

t_2 – air temperature in the chamber for cultivation of plants, °C.

The installation for combined cultivation of mushrooms and plants contains two adjacent chambers: the chamber for cultivation of mushrooms and the chamber for cultivation of plants, a system of air recirculation between the said chambers, controlled by a control and measurement unit with temperature sensing elements and channels for air recirculation, placed in the upper and lower parts of the wall, separating the chambers for cultivation of mushrooms and plants. The channel for air recirculation placed in the lower part is additionally provided with a fan for air discharge under pressure and draw off the chamber for cultivation of mushrooms into the chamber for cultivation of plants, and with a heating device.

The roof of the chamber for cultivation of mushrooms is made of thermoinsulating, transparent materials for sunbeams in the proportion of 3...10%, besides into the chamber there are placed thermoaccumulating elements.

Claims: 2

Fig.: 1

(11) **2016 (13) F2**

(51)⁷ **B 62 D 49/06**

(21) 99-0179

(22) 1999.06.16

(71)(73) "TRACOM" S.A., UZINA DE TRACTOARE, MD

(72) BEGANSCHII Stanislav, MD; BONDARENCO Eugen, MD; CALUȚCHII Alexandru, MD; LENSCHII Albert, MD; PAVLENCO Vitalie, MD; URASOV Iurie, MD

(54) **Tractor pe șenile**

(57) Invenția se referă la construcția de mașini agricole, și anume la tractoare utilizate pentru efectuarea lucrărilor pe sub coroanele pomilor în livezile cu coroane ramificate de prelucrare intensivă, precum și pe povârnișuri.

Tractorul pe șenile conține carcasă, executată din motor și corpurile transmisiei legate între ele. Carcasa este instalată pe sistemul de deplasare, ce include țevile suspensiei pe bare de torsiune fixate pe el, role de reazem, roți directoare și propulsoare pe șenile. Tractorul este dotat cu sistem de suspendare hidraulică cu tije longitudinale și centrală. Cabina este fixată între carcasă și unul dintre propulsoarele pe șenile pe țevile suspensiei pe bare de torsiune ale sistemului de deplasare și conține o ușă instalată pe panoul anterior al cabinei.

Revendicări: 5

Figuri: 2

*
* *

(54) **Crawler tractor**

(57) The invention refers to agricultural machinery industry, namely to tractors used for work under the trees crowns in the intensive standard gardens, as well as on the slopes.

The crawler tractor contains a frame, made of a motor and transmission bodies coupled between them. The frame is installed onto the motion system, including torsion bar suspen-

sion pipes, bearing rollers, steering wheels and crawler propellers rigidly fixed to it. The tractor is provided with a hydraulic hitch system with central and longitudinal tractions. The cab is fixed between the frame and one of the crawler propellers onto the torsion bar suspension pipes of the motion system and contains a door, installed onto the front panel of the cab.

Claims: 5

Fig.: 2

(11) **2017 (13) F1**

(51)⁷ **C 02 F 9/00**

(21) a 2001 0321

(22) 2001.10.11

(71)(73) UNIVERSITATEA DE STAT DIN MOLDOVA, MD

(72) COVALIOV Victor, MD; UNGUREANU Dumitru, MD; COVALIOVA Olga, MD; MALINA Gheorghe, US; DUCA Gheorghe, MD; SUMAN Ion, MD

(54) **Instalație pentru epurarea apelor reziduale**

(57) Invenția se referă la utilaje pentru epurarea apelor reziduale.

Esența invenției constă în aceea că instalația pentru epurarea apelor reziduale include carcasă și perete despărțitor, amplasat sub un unghi față de axa verticală a carcasei, care desparte carcasa în două camere, umplute cu încărcătură, conducte de alimentare și evacuare, grile despărțitoare și de suport, cameră de acumulare și evacuare a gazului biologic, închizător hidraulic, conductă pentru evacuarea sedimentului.

Camera închisă este înzestrată cu capac, deasupra încărcăturii este plasat suplimentar sistemul de blocuri de electrozi cu diafragmă. În calitate de încărcătură în camera închisă se folosesc valve de moliște de mărimi fracționale de 5...50 mm. În interiorul sistemului de blocuri de electrozi cu diafragmă sunt instalați anozii, iar în partea exterioară a diafragmei - catozi perforați, conectați la sursa de curent continuu. Anozii se execută din grafit sau titan, acoperit cu un strat de oxid de ruteniu, iar catozii - din oțel inoxidabil.

În camera deschisă este poziționată încărcătura plutitoare neomogenă de filtrare, deasupra căreia sunt amplasate colectoarele de aer comprimat și de ape reziduale,

prelucrate în sistemul de blocuri de electrozi cu diafragmă, precum și grila volumică de carcasă, executată din foi de polimer, racleta cu cameră de colectare și ștuț de evacuare a concentratului de flotare, situate în partea superioară a camerei. Distribuitorul conductei de ape reziduale este prevăzut cu debitmetru pentru separarea a 1,7...2,0% din fluxul total de ape reziduale în sistemul de blocuri de electrozi cu diafragmă.

Rezultatul invenției constă în intensificarea procesului de epurare biochimică a apelor reziduale și obținerea gazului biologic cu capacitate calorică sporită.

Revendicări: 4

Figuri: 1

*
* *

(54) **Installation for sewage treatment**

(57) The invention relates to the equipment for sewage treatment.

Summary of the invention consists in that the installation for sewage treatment includes a body and a dividing partition, placed at an angle with the vertical axis of the body, which divides the body into two chambers, filled up with charge, supply and discharge pipe-lines, separating and bearing grids, a chamber for accumulation and discharge of sewage gas, a water-lock, a sediment discharge pipe-line.

The closed chamber is provided with cover, above the charge there is additionally placed a system of electrode units with diaphragm. In the capacity of charge in the closed chamber are used shellfish valves of fractional sizes of 5...50 mm. Inside the system of electrode units with diaphragm there are installed anodes, and outside the diaphragm - perforated cathodes, connected to the constant-current source. In the capacity of anodes it is used graphite or titanium, coated with a layer of ruthenium oxide, and of cathodes – stainless steel.

In the open chamber it is placed a floating inhomogeneous filtering charge, above which there are placed collectors of compressed air and sewage, treated in the system of electrode units with diaphragm, as well as a volumetric frame grid, made of polymeric sheets, a scraper with collecting chamber and a pipe for removal of flotation concentrate, placed in the upper part of the chamber. The distributor

of the sewage pipe-line is provided with a flowmeter for separation of 1,7...2,0% of the total flux of sewage into the system of electrode units with diaphragm.

The result of the invention consists in the intensification of the sewage biochemical treatment process and in obtaining sewage gas with increased caloric capacity.

Claims: 4

Fig.: 1

(11) **2018 (13) B2**

(51)⁷ **C 07 C 33/14**

(21) a 2001 0042

(22) 2001.02.22

(71)(73) INSTITUTUL DE CHIMIE AL ACADEMIEI DE ȘTIINȚE A REPUBLICII MOLDOVA, MD

(72) VLAD Pavel, MD; CUCICOVA Caleria, MD; ARÎCU Aculina, MD

(54) **Procedeu de obținere a drimenolului din 11-monoacetatul driman-8 α , 11-diolului**

(57) Invenția se referă la un procedeu de obținere a drimenolului intermediar care este util în sinteza compușilor biologic activi și a compușilor cu proprietăți odorante și aromatizante. Procedeu constă în tratarea 11-monoacetat driman-8 α , 11-diolului cu soluție de acid sulfuric 30% în etanol, expunerea la temperatura camerei până la terminarea reacției, mersul reacției fiind monitorizat prin cromatografie în strat subțire.

Revendicări: 1

*
* *

(54) **Process for drimenol obtaining from driman-8 α , 11-diol 11-monoacetate**

(57) The invention relates to a process for obtaining of intermediate drimenol, which is used in the synthesis of biologically active compounds and of compounds with odorant and aromatizing properties. The process consists in treating the drimane-8 α , 11-diol 11-monoacetate with 30% sulphurous acid solution in ethyl alcohol, exposure to room temperature up to reaction ending, the course of reaction being monitored by thin-layer chromatography.

Claims: 1

- (11) **2019 (13) B2**
 (51)⁷ **C 07 C 49/115, 45/40**
 (21) a 2001 0043
 (22) 2001.02.22
 (71)(73) INSTITUTUL DE CHIMIE AL ACADEMIEI DE ȘTIINȚE A REPUBLICII MOLDOVA, MD
 (72) VLAD Pavel, MD; ARÎCU Aculina, MD; BARCARI Elena, MD
 (54) **Procedeu de obținere a 8 α -acetoxi-14,15-bisnorlabdan-13-unei din diacetat de sclareol**
 (57) Invenția se referă la un procedeu de obținere din diacetat de sclareol a compusului 8 α -acetoxi-14,15-bisnorlabdan-13-onă intermediar în sinteza compușilor cu miros puternic de ambră, utilizați în industria parfumurilor. Procedeu constă în oxidarea prin ozonizare a diacetatului de sclareol în soluție de amestec de metanol și clorură de metilen la temperatura de -80...+24°C, tratarea produsului ozonizării cu un amestec de cantități echivalente de heptahidrat de sulfat feros și monohidrat de diacetat de cupru la temperatura camerei, cu izolarea și purificarea ulterioară a produsului final.

Revendicări: 2

*
* *

- (54) **Process for obtaining of 8 α -acetoxi-14,15-bisnorlabdan-13-one from sclareol diacetate**
 (57) The invention relates to a process for obtaining the 8 α -acetoxi-14,15-bisnorlabdan-13-one compound from sclareol diacetate, intermediate in the synthesis of compounds with strong amber smell, used in perfumery industry. The process consists in oxidation by ozonation of sclareol diacetate in a methanol and methylene chloride mixture solution at a temperature of -80...+24°C, treatment of the ozonation product with a mixture of equivalent amounts of ferrous sulphate heptahydrate and copper diacetate monohydrate at the room temperature, with the subsequent separation and purification of the final product.

Claims: 2

- (11) **2020 (13) F1**
 (51)⁷ **C 12 G 1/06**

- (21) a 2001 0157
 (22) 2001.05.22
 (71)(73) Întreprinderea Tehnico-Științifică "Oenolab", MD
 (72) PRIDA Andrei, MD; PRIDA Ion, MD; IALOVAIA Antonina, MD
 (54) **Procedeu de fabricare a vinurilor spumante**
 (57) Procedeu de fabricare a vinurilor spumante prevede tratarea vinului materie primă, pregătirea licorilor de rezervor și de expediție, prepararea amestecului fermentativ, fermentarea secundară a amestecului fermentativ, introducerea licorii de expediție, administrarea coloranților protectori. Esența invenției constă în aceea că licoarea de expediție se alcoolizează cu alcool etilic rafinat, iar în amestecul fermentativ se administrează extract de stejar. Rezultatul constă în simplificarea procedurii de fabricare a vinurilor spumante.

Revendicări: 3

*
* *

- (54) **Process for sparkling wine production**
 (57) The process for sparkling wine production provides for the treatment of wine stock, preparation of reservoir and expeditionary liqueurs, preparation of the fermentative mixture, secondary fermentation of the fermentative mixture, introduction of the expeditionary liqueur, introduction of protective colloids. Summary of the invention consists in that the expeditionary liqueur is fortified with rectified ethyl alcohol, and into the fermentative mixture it is administered oak extract. The result consists in the simplification of the process for sparkling wine production.

Claims: 3

- (11) **2021 (13) F1**
 (51)⁷ **E 04 B 1/64**
 (21) a 2002 0069
 (22) 2002.02.12
 (71)(73) GT EXPERT S.R.L., FIRMĂ ȘTIINȚIFICĂ DE PRODUCȚIE, MD
 (72) BUROVENCO Victor, MD
 (54) **Procedeu de întărire a stratului protector la suprafața inferioară a plăcii de beton armat**

- (57) Invenția se referă la construcție, în special la procedeele de întărire a stratului protector la suprafața inferioară a plăcilor de beton armat, inclusiv a celor cu stratul protector al betonului deteriorat.

Procedeul include pregătirea suprafeței părții inferioare a plăcii de beton armat, executarea în ea a canalelor oarbe verticale sau înclinate cu diametrul de 10...25 mm, adâncimea lor depășind de cel puțin 2 ori adâncimea deteriorărilor stratului de beton, amplasate în șah cu pasul nu mai mare de 25 cm, care se usucă până la umiditatea de cel mult 5% și se suflă cu aer comprimat, instalarea panourilor de cofraj, aplicarea stratului de acoperire prin injectare la o presiune de 0,05...0,6 MPa cu menținerea ulterioară nu mai puțin de 24 h la temperatura de 30...60°C și demontarea cofrajului. Noutatea constă în aceea că instalarea panourilor de cofraj se efectuează pe grinzi de conducere întărite în prealabil de partea inferioară a plăcii, apoi în găurile, executate pe porțiunile cu cele mai mari deteriorări în adâncime ale betonului, se introduc țevile fixate în grinzile de conducere, care se strangulează pe măsura umplerii lor cu mortar de injectare. Injectarea se efectuează repetat în decurs de 3...20 s cu menținere de 20...60 s, începând cu porțiunile cu cele mai mici deteriorări în adâncime și terminând cu porțiunile cu cele mai mari deteriorări în adâncime. Totodată se efectuează fixarea umplerii totale a porțiunilor cu ajutorul robinetelor instalate în panourile de cofraj, care se închid pe măsură ce porțiunile se umplu cu mortar de injectare.

Rezultatul constă în asigurarea posibilității de reparare a porțiunilor de strat protector cu o suprafață mai mare, având diferite deteriorări în adâncime.

Revendicări: 1

*
* *

- (54) **Process for protective coat fastening to the lower surface of the reinforced concrete plate**

- (57) The invention relates to the construction, in particular to processes for protective coat fastening to the lower surface of the reinforced concrete plate, including those with protective coat of the deteriorated concrete.

The process includes preparation of the lower part surface of the reinforced concrete plate, execution into it of vertical or inclined blank channels with a diameter of 10...25 mm, the depth thereof exceeding at least 2 times the deteriorations depth of the concrete layer, staggered with the pitch of no more than 25 cm, which are dried up to a humidity of at most 5% and blown down with compressed air, installation of the forms panels, application of coating by injection under a pressure of 0,05...0,6 MPa with the subsequent cure for at least 24 hours at a temperature of 30...60°C and disassembly of the forms. Novelty consists in that installation of the forms panels is carried out on guide beams, preliminarily fastened to the lower part of the plate, then into the holes, made on the portions with the deepest deteriorations of the concrete, there are introduced the tubes fixed into the guide beams, which are throttled as far as filling in thereof with injection mortar. The injection is carried out repeatedly within 3...20 s with the cure of 20...60 s, beginning with the portions with the least deep deteriorations of the concrete and finishing with the portions with the deepest deteriorations. At the same time it is carried out fixation of complete filling of the portions with the help of cocks, installed into the forms panels, which are covered as far as filling in the portions with injection mortar.

The result consists in providing for the possibility of repair of the portions of protective coat with a bigger surface, having different in depth deteriorations.

Claims: 1

-
- (11) **2022 (13) B2**
 (51)⁷ **E 04 B 2/14, 2/42; E 04 C 1/00, 1/40**
 (21) 99-0078
 (22) 1999.03.01
 (71)(72)(73) FILATOV Vitalie, MD; ȘCHILIOV Dumitru, MD; ȘCHILIOV Vladimir, MD
 (54) **Bloc-perete**
 (57) Invenția se referă la construcție și poate fi utilizată la zidirea caselor de tip individual. Blocul-perete este executat din două părți, separate între ele printr-un rost longitudinal, care formează un paralelipiped din pereți monolit și cu nervuri de rigiditate. În fiecare parte a blocului sunt executate două scobituri, care

formează în bloc două găuri, centrele cărora sunt amplasate unul de la altul la o distanță egală cu jumătate din lungimea blocului, iar rostul longitudinal este executat astfel, încât formează la temelia blocului o linie distanțată de la colțurile blocului.

Rezultatul constă în sporirea stabilității termice, ameliorarea izolației fonice, precum și în posibilitatea de zidire a clădirilor cu rezistență seismică sporită.

Revendicări: 6

Figuri: 7

*
* *

(54) **Building block**

(57) The invention relates to the construction and may be used for the erection of houses of particular type.

The building block, made in the form of two parts, divided between them by a longitudinal clearance, form a parallelepiped of cast-in-place walls and with stiffening ribs. In each part of the block there are made two grooves, forming into the block two holes, the centres of which are disposed one from another at a distance equal to the half of the block length, and the longitudinal clearance is made so that it forms at the block base a line distant from the block corners.

The result consists in increasing the thermostability, in improving the sound-proofing as well as in the possibility of erecting buildings with increased seismic stability.

Claims: 6

Fig.: 7

(11) **2023 (13) B2**

(51)⁷ **F 01 D 1/02**

(21) a 2001 0072

(22) 2001.03.20

(71)(73) UNIVERSITATEA TEHNICĂ A MOLDOVEI, MD

(72) BOSTAN Ion, MD; DULGHERU Valeriu, MD; CIUPERCĂ Radion, MD

(54) **Turbomașină (variante)**

(57) Invenția se referă la construcția de mașini, în special la o turbomașină cu gaze.

Turbomașina include corpul 1 în care sunt amplasate un rotor 3 cu palete 4, flanșele înclinate 5 ale butucului căruia sunt amplasate între coroanele dințate 7 și 8 ale blocului-satelit 9, care se angrenează cu dinții roților centrale 10 și 11, ultima fiind montată pe arborele condus 12. Gazul fierbinte debitat prin duza 15 acționează asupra paletelor 4, antrenând rotorul 3 în mișcare de rotație care prin flanșele înclinate 5 ale butucului se transmite blocului-satelit, transformându-se în mișcare de precesie. În urma angrenării coroanelor dințate 7 și 8 ale blocului-satelit 9 cu roțile dințate centrale 10 și 11 arborele condus 12 se va roti cu un grad prestabilit de reducere.

Rezultatul constă în lărgirea posibilităților funcționale și reducerea gabaritelor.

Revendicări: 2

Figuri: 2

*
* *

(54) **Turbomachine (variants)**

(57) The invention relates to the mechanical engineering, in particular to a gas turbomachine.

The turbomachine includes a body 1, wherein there are placed a rotor 3 with blades 4, the hub inclined flanges 5 of which are placed between the gear rings 7 and 8 of the satellite gear unit 9, being in engagement with the teeth of the central wheels 10 and 11, the last of which is installed onto the driven shaft 12. The hot gas fed through the nozzle 15 acts upon the blades 4, sets in rotation the rotor 3 and through the hub inclined flanges 5 is transmitted to the satellite unit converting into a precession motion. As a result of engagement of the gear rings 7 and 8 of the satellite unit 9 with the central gear wheels 10 and 11, the driven shaft 12 will rotate with the preset reduction degree.

The result consists in expanding the functional possibilities and in reducing the overall dimensions.

Claims: 2

Fig.: 2

(11) 2023 (13) B2

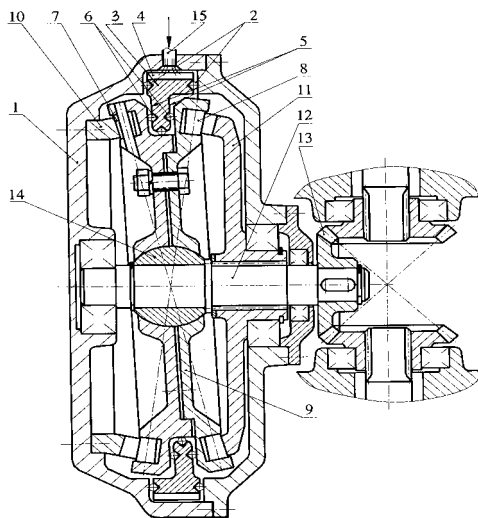

(11) 2024 (13) B1

(51)⁷ F 16 H 1/32

(21) a 2001 0100

(22) 2001.04.13

(71)(73) UNIVERSITATEA TEHNICĂ A MOLDOVEI, MD

(72) BOSTAN Ion, MD; DULGHERU Valeriu, MD; ODAINĂI Valeriu, MD

(54) **Transmisie precesională**

(57) Invenția se referă la construcția de mașini, în particular la transmisiile mecanice precesionale. Transmisia precesională include o carcasă 1, în care sunt amplasate roți dințate centrale - imobilă 5 și mobilă 6, bloc-satelit 2 cu două coroane dințate 3 și 4, arbori conducător 8 și condus 7, generator de precesie care conține bile 11 instalate în două canale circulare, unul dintre ele 9 fiind executat pe suprafața arborelui conducător 8, iar altul 10 - în butucul blocului-satelit 2. Axele de rotație ale axoidelor conice ale blocului-satelit 2 se intersectează sub un unghi egal cu unghiul dintre axele arborilor conducător 8 și condus 7. Canalul circular 9 este înclinat față de axa arborelui conducător 8 sub un unghi egal cu unghiul de nutație al blocului-satelit 2. Rezultatul constă în lărgirea posibilităților funcționale prin transmiterea mișcării între arborii amplasați sub un unghi.

Revendicări: 1

Figuri: 1

*
* *(54) **Precession gear**

(57) The invention related to the mechanical engineering, in particular to the precession mechanical gears.

The precession gear includes a body 1, wherein there are placed central gear wheels - imobile 5 and mobile 6, a satellite unit 2 with two gear rings 3 and 4, drive 8 and driven 7 shafts, a precession generator, containing balls 11, placed into two annular grooves, one of which 9 being made onto the surface of the drive shaft 8, the other 10 - into the hub of the satellite unit 2. The axes of rotation of the conic axoids of the satellite unit 2 intersects at an angle equal to the angle between the axes of the drive 8 and driven 7 shafts. The annular groove 9 is inclined about the axis of the drive shaft 8 at an angle equal to the nutation angle of the satellite unit 2.

The result consists in expanding the functional possibilities by transmitting the motion between the shafts, placed at an angle.

Claims: 1

Fig.: 1

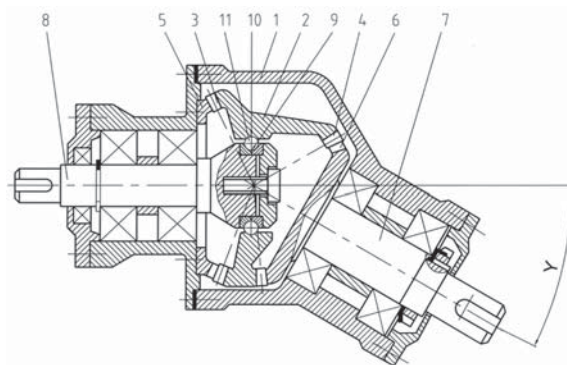

(11) 2025 (13) F2

(51)⁷ H 01 L 31/00

(21) a 2001 0246

(22) 2001.07.31

(71)(73) DOROGAN Valerian, MD

(72) DOROGAN Valerian, MD; VIERU Tatiana, MD; PRODAN Ion, MD; SECRIERU Vitalie, MD

(54) Fotoreceptor de radiație ultravioletă

(57) Invenția se referă la fotoreceptori cu semiconductori, în special la receptori de radiație ultravioletă și poate fi utilizată în sisteme optoelectronice pentru determinarea intensității și dozei de radiație ultravioletă emisă de soare sau de oricare altă sursă de radiație. Esența invenției constă în aceea că stratul fotosensibil este divizat în două elemente identice, izolate electric unul de altul, conectate diferențial la rezistența de sarcină, unul dintre elemente fiind acoperit cu un strat transparent pentru radiația vizibilă și infraroșie și opac pentru radiația ultravioletă. Grosimea stratului fotosensibil nu este mai mică ca lungimea de undă a spectrului de absorbție a radiației ultraviolete și mai mare ca lungimea de undă a spectrului de absorbție a radiației vizibile și infraroșii.

Revendicări: 1

Figuri: 1

*
* *

(54) Photodetector of ultra-violet radiation

(57) The invention refers to the semiconducting photosensors, in particular to photodetectors of ultra-violet radiation, and may be used in optoelectronic systems for determining the intensity and the dose of the solar ultra-violet radiation or of any other radiation source. Summary of the invention consists in that the photosensitive stratum is divided into two identical elements, electrically isolated one from another, differentially connected to the load impedance, one of the elements being coated with a transparent layer for visible and infra-red radiation and opaque for ultra-violet radiation. The photosensitive stratum thickness is not less than the wave length of the absorption spectrum of the ultra-violet radiation and not more than the absorption spectrum wave for the visible and infra-red radiation.

Claims: 1

Fig.: 1

FG9A Lista brevetelor de invenție eliberate la 2002.09.30

Se publică următoarele date: numărul curent, codul țării conform ST. 3 OMPI, numărul brevetului, codul tipului de document conform ST. 16 OMPI, clasele conform CIB, numărul depozitului, data depozitului, numărul BOPI în care a fost publicată hotărârea de acordare a brevetului

Nr. crt.	Cod ST. 3 OMPI	(11) Nr. brevet	(13) Cod ST. 16 OMPI	(51) ⁷ Clase	(21) Nr. depozit	(22) Data depozit	(45) Nr. BOPI
1	GB PCT	1793	C2	F 02 B 19/02, 75/02	96-0036	1994.06.23	11/2001
2	MD	1803	G2	A 47 G 19/22 F 21 V 33/00	99-0018	1998.12.30	12/2001
3	GB PCT	1842	C2	G 01 V 7/00	97-0173	1995.10.04	1/2002
4	US PCT	1861	G2	C 07 D 471/04 A 61 K 31/44, 31/505 A 61 P 9/10, 17/16, 31/04 //(C 07 D 471/04, 221:00, 221:00)(C 07 D 471/04, 239:00, 221:00)	97-0187	1995.11.13	2/2002
5	MD	1866	G2	C 12 N 1/12	a 2000 0154	2000.09.28	2/2002
6	MD	1872	G2	H 04 L 9/00 H 04 K 1/00	a 2000 0090	2000.04.25	2/2002
7	MD	1873	G2	A 61 B 17/00	a 2001 0251	2001.08.01	3/2002
8	MD	1874	G2	A 61 C 7/00, 7/12	a 2001 0348	2001.10.19	3/2002
9	MD	1875	G2	A 61 K 31/56, 31/7028 A 61 P 1/16	99-0258	1999.11.01	3/2002
10	MD	1876	G2	A 61 K 35/64	a 2001 0093	2001.04.06	3/2002
11	MD	1877	G2	A 61 K 7/06, 9/107, 35/78, 35/122, 47/10, 47/44 A 61 P 17/14	a 2001 0378	2001.11.20	3/2002
12	MD	1878	G2	A 61 N 5/073 A 61 K 35/80 A 61 P 15/00	a 2001 0115	2001.04.28	3/2002
13	MD	1884	G2	C 10 L 1/32 B 01 F 3/08	99-0104	1999.03.25	3/2002
14	MD	1886	C2	F 16 H 1/32 B 23 F 9/06	a 2000 0171	2000.10.13	3/2002
15	MD	1887	G2	F 23 N 5/24	a 2001 0099	2001.04.12	3/2002
16	MD	1888	C2	H 01 G 9/20	a 2001 0286	2001.09.05	3/2002